

AÉRATEUR TOITURE ATP-S144

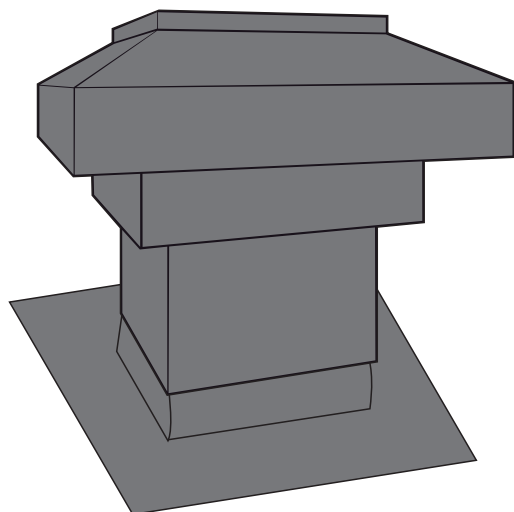

SPÉCIFICATIONS

Modèle: ATP-S144
 Aire nette évacuation: 144po2 (929cm²)
 Superficie de toiture ventilée: 1000 à 1200pi² (28.32 à 34m²)
 Poids total:
 Grillage: 1/4x1/4 (6.35x6.35mm)
 Installation: Vis d'ajustement incluses 8x
 Base: Multi-pentes
 Matériel: Acier Satiné 26g .021mil
 Type de peinture: Qualité industrielle architecturale
 couleurs:
 Noir ID8262
 Gris ID8730
 Fusain ID8306
 Brun ID8228
 Dimension boîte: 22"x22"x22"
 Garantie 5 ans.

L'aérateur de toiture ATP-S144 est un produit de nouvelle génération. Le design a été complètement redessiné afin de faire face aux changements climatiques tout en répondant aux exigences actuelles du marché. Ce produit a été testé et comparé avec ses pairs et les données d'efficacité sont plus qu'étonnantes. L'esthétique est différente et de style contemporain. Ce nouveau produit est très efficace et a de nouvelles propriétés. Les changements climatiques ont été un élément important dans la conception. Celle-ci a été repensée afin de diminuer les restrictions de sortie d'air. Le vent qui frappe la devanture du ATP-S144 attire et emmène la chaleur et l'humidité à l'extérieur de votre entre-toit protégeant ainsi contre la détérioration accélérée des matériaux. Sa devanture anti-rafale est très efficace afin d'empêcher les infiltrations d'eau et de neige. Ce produit en acier galvanisé satiné de première qualité est fabriqué au Québec et recouvert d'une peinture industrielle architecturale de qualité supérieure. Le ATP-S144 est un aérateur de confiance qui respecte votre budget.

Dimensions

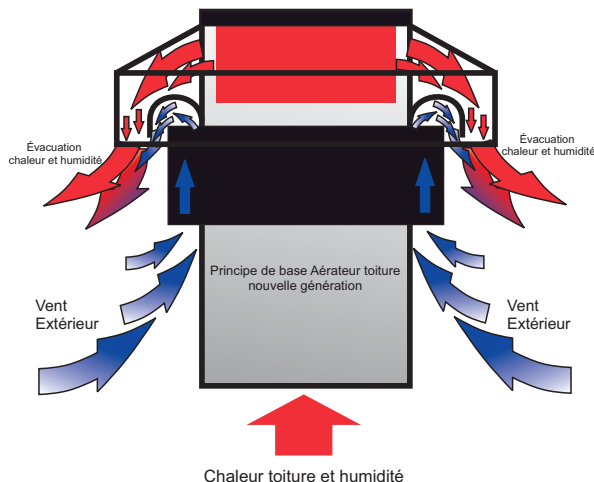
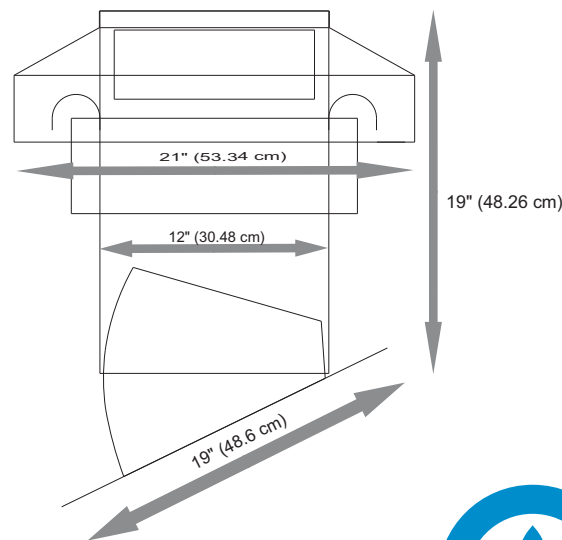

Conforme aux normes du code
National du Bâtiment
CAN3-A93-M82



La superficie de toiture ventilée a été calculée selon les standards du code national du bâtiment, article A19



915 St-Flavien
Notre dame du Mont-Carmel (Québec) G0X3J0
Tél. 819 697-7389
www.toleriesolutionsplus.ca

ATP-S144